

| | | | | | | | | | | | |
|------------------|--|-------------------|--|--------------------|--|-------------|--|-------------------|--|----------------|--|
| Kugelhahn | | Sicherheitsventil | | Pumpe | | Thermometer | | PV Puffervorlauf | | WW Warmwasser | |
| Regelventil | | Entleerung | | Thermo Regelventil | | Manometer | | PM Puffermitte | | KW Kaltwasser | |
| Rückschlagventil | | Strömungsschalter | | Motor Regelventil | | Fühler | | PR Pufferrücklauf | | ZW Zirkulation | |
| Schmutzfänger | | Wärmemengenzähler | | | | | | | | | |

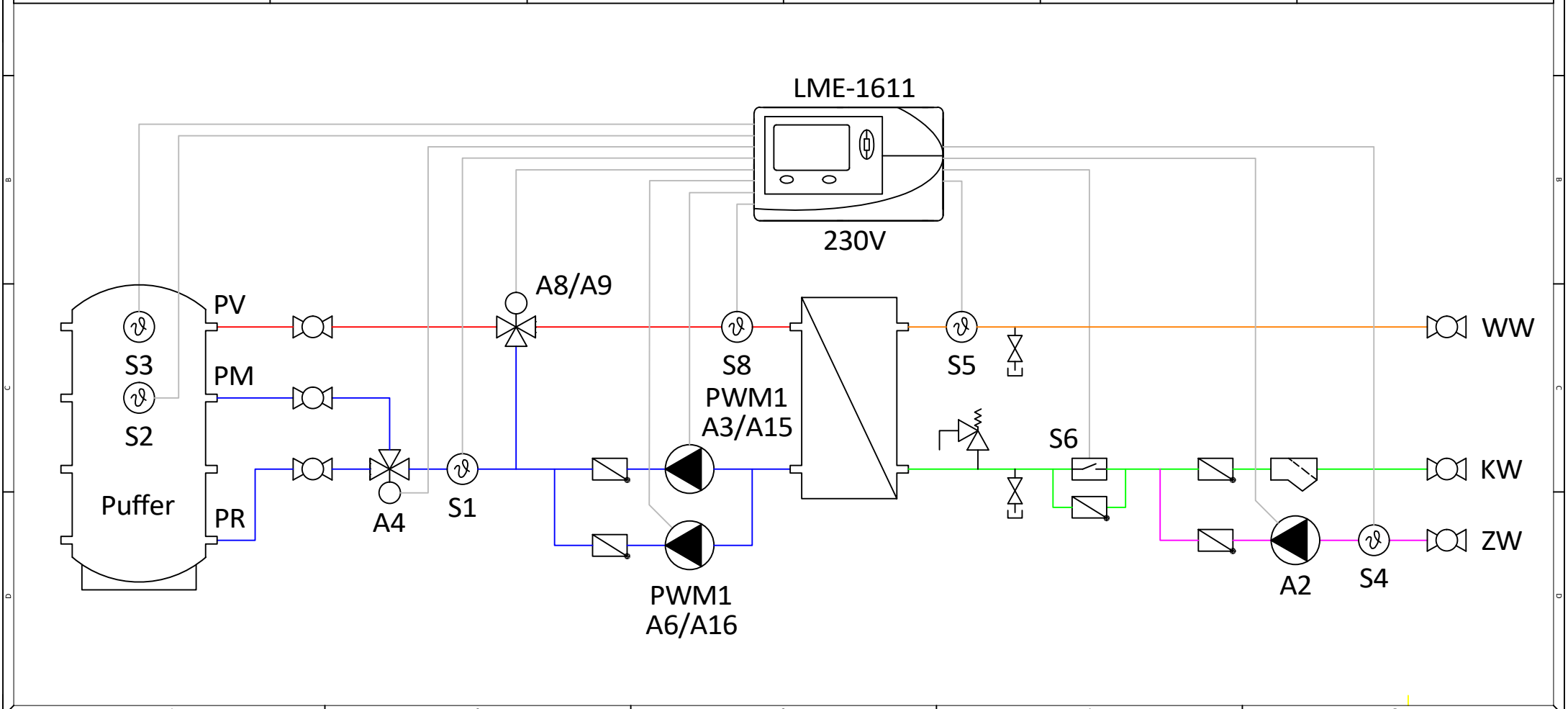

LME | Hydraulikschema | Frischwassermodule mit Zirkulation und mit Rücklaufumschaltung | 150 Liter bis 250 Liter

LME GmbH

**Ihr zuverlässiger Partner
für Energiesparheizsysteme**

+43 (0)664-33 62 396

LME GmbH
Mühlkreisbahnstraße 22
A-4111 Walding
www.lme.co.at