

**NEU**

# Thermisches PV - Lademodul von 3 - 27kW

**NEU**

## Thermisches PV - Lademodul von 3 - 9kW

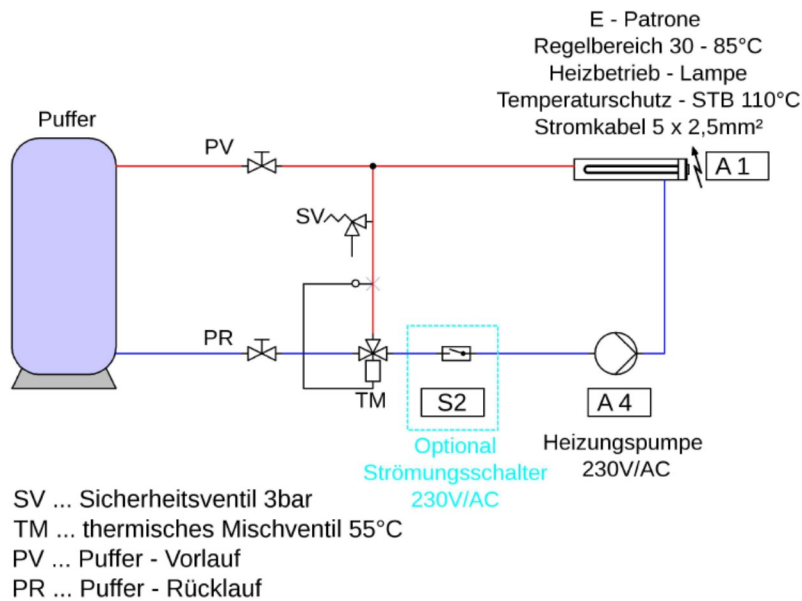

## Thermisches PV - Lademodul von 12 - 27kW

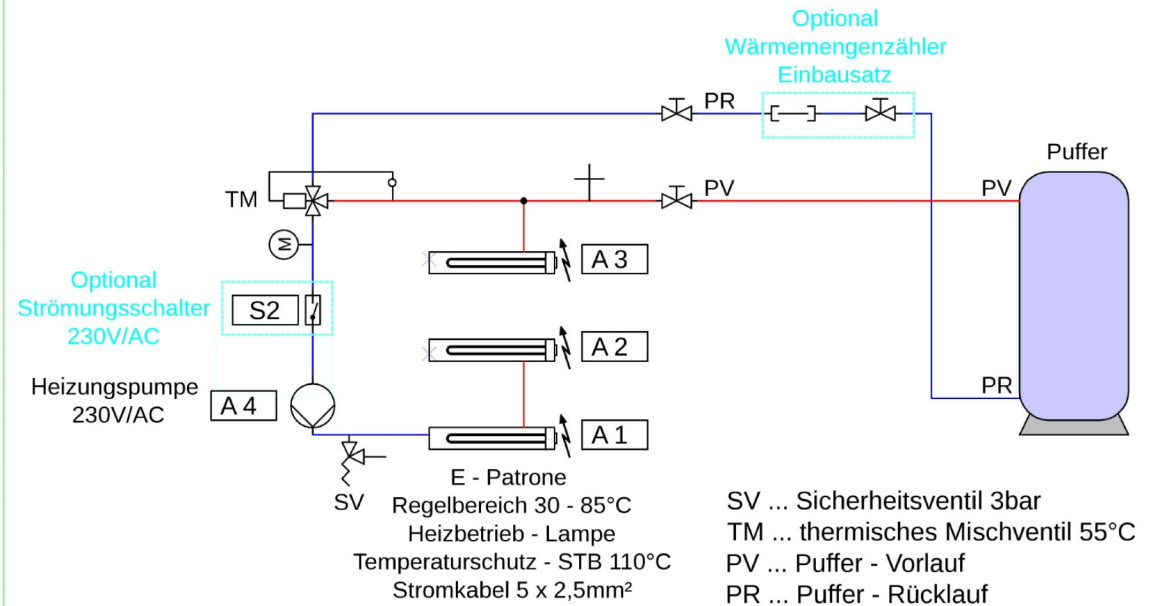

**LME** GmbH

Produktion von:  
Solarschichtlademodulen  
Frischwassermodule  
Energimodule  
Wohnungsstation mit Zubehör  
Fernwärmestationen  
Mischergruppen  
Fußboden- & Raditoren-Verteilerstationen

Mühlkreisbahnstraße 22 • A-4111 Walding  
Tel. und Fax: +43(0)7234/87 981



Mobil: +43(0)664/33 62 396  
office@lme.co.at • www.lme.co.at

Bezeichnung: Thermisches PV - Lademodul von 3 - 9kW  
Thermisches PV - Lademodul von 12 - 27kW

Autor: LME GmbH

Erstellungsdatum: 03.01.2025